

第6回全九州高等学校総合文化祭佐賀大会
(第28回九州高文連美術・工芸展) 縮小案

美術・工芸部門実施要項

- 1 目的 (1)九州各県の美術・工芸の分野で推薦された高校生が、作品制作や鑑賞をとおして、一層の技術向上を図り、併せて交流等を通じて芸術文化活動に対する視野を広げる。
(2)九州各県高校生の文化活動の健全な発展と芸術文化の振興に資する。
- 2 主管 九州高等学校文化連盟美術・工芸専門部
佐賀県高等学校文化連盟美術・工芸専門部
- 3 参加資格 九州各県高文連加盟校に在学中の者で、各県から推薦された生徒及び作品
- 4 参加申込 各県事務局で一括して申し込むこと (各専門部別紙申込書)
- 5 大会日程 【1日目】12月9日(金)総合開会式、生徒交流会Ⅱ(鑑賞交流)
会場/佐賀市文化会館 佐賀県立美術館
12:00~13:00 受付(佐賀市文化会館)
13:00~14:40 総合開会式(佐賀市文化会館)
14:30~15:30 移動(県立美術館へ)
15:45~17:30 生徒交流会Ⅰ「鑑賞交流」(佐賀県立美術館)
- 6 作品展 (1) 会期 令和4年12月6日(火)~11日(日)
9:30~18:30(入館は18:00まで)(最終日は13:30まで)
- (2) 会場 佐賀県立美術館(4号展示室)
〒840-0041 佐賀県佐賀市城内1-15-23
TEL:0952-24-3947 FAX:0952-25-7006
- (3) 作品内容 クラブ活動、部活動及び授業作品で、絵画・デザイン・彫刻・工芸・立体造形・映像の作品とする。※映像作品を出品する際は、事前に事務局に相談すること。
- (4) 作品体裁 ①「絵画」は20号以上50号(横、Sも可)以下とし、仮縁(ガラスは不可)で額装する。小品の版画、ペン画等はB2サイズでパネル張りをする。
②「デザイン」は、B1かB2サイズでパネル張りとする。それ以下の小品もB1かB2サイズでパネル張りとする。これらは汚損防止のため、ビニール等で被覆する。ただし、凹凸のあるものについては、この限りではない。
③ 平面作品については裏面に、ヒートンを額縁上辺から20cm位置に付け、ヒモを付けて展示ができる状態にする。

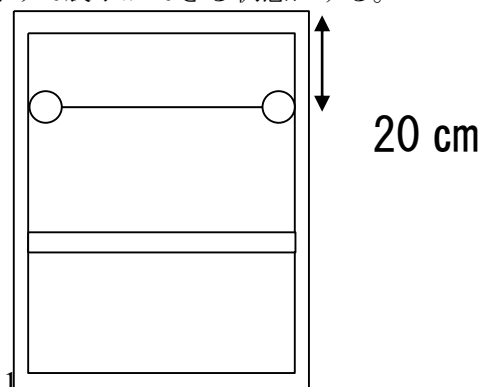

【美工 I】

- ④「立体」は（縦）100 cm×（横）100 cm×（高さ）200 cm以内に入るもので、重量 50 kg以内とし、展示中危険のないものとする。
なお、運搬に支障のあるものはキャスターをつけること。
- ⑤「映像」は、一般のDVDプレーヤーで再生できる汎用のある動画形式のもの（MPEG/MP4/AVI/MOV等）で、DVDメディアに記録された3分以内のノン・インタラクティブな作品に限る。この規格に属さない映像作品は会場の都合上、上映ができない。
- ・再生機材等は主催者側で準備する。
 - ・会場での上映時間を限定する場合がある。
 - ・作品は、各県1点以内とし、映像作品を出品する場合は、立体を1点減じること。
 - ・出品されたメディアは返却しない。主催者の責任により処分する。

※第3者の著作権・肖像権・プライバシー等の権利を侵害することのないよう、十分に注意すること。万一、権利の侵害から生じる請求権が発生した場合は、出品高校または出品県が全責任を負い、本大会事務局は一切の損害賠償等の責任を負わない。

※作品は移動・運搬に耐えられるもので一定の堅牢性を有するものとする。

※作品の取り扱いには慎重な注意を払うが、不慮の事故等については、主催者は、その責任を負わないものとする。

- (5) 出品点数 各県代表10点/10人（8県80点/80人）とする。
原則として、平面作品8点、立体作品2点の合計10点以内とする。
ただし立体は1点まで平面と映像に変更可とする。また、映像作品は、立体作品として数える。
共同制作の参加者については、代表者1名の参加とする。

- (6) 表彰 審査は行わない。各県代表作品の生徒全員に、賞状（九州高等学校文化連盟賞）を与える。

- (7) 搬入 令和4年12月5日(月)10:00～12:00 必着厳守
※各県で一括して、次頁の搬入先へ搬入する。
(期日及び時間帯は開催県部門事務局の指示に従ってください)

搬入場所	佐賀県立美術館搬入口 〒840-0041 佐賀県佐賀市内 1-15-23 TEL:0952-24-3947
担当者	佐賀県高等学校文化連盟美術・工芸専門部 九州大会（佐賀大会）作品展示担当 永尾 淳史（ナガオ ジュンジ） 〒844-0012 佐賀県西松浦郡有田町桑古場乙 2902 TEL:0955-42-3136/ FAX:0955-41-1002 佐賀県立有田工業高等学校内 E-mail:nagao-junji@education.saga.jp 携帯 永尾 淳史 090-1082-3992（緊急時のみ）

※各学校で作品集用写真票・出品票（美工様式②）のコピーを作品裏面右上に貼付する。（モノクロ可）

※各県専門委員長は、作品梱包表示票（美工様式⑥）と作品集用写真票・出品票（美工様式②）のコピーを、外箱の表面に必ず貼付する。

- (8) 搬出 令和4年12月11日(日)16:00～18:00
佐賀県立美術館 搬出入口
※作品は各県指定業者により搬出。各県指定の宛先へ着払いで返送。

7 参加申込み

別添資料「公文等書類の提出および作品搬出入について【美術・工芸部門】」参照
※今回、県内作品選出が遅く、九州総文祭大会までの期間が短いため、別表のように県別に書類等の提出時期に幅を持たせて設定しています。また、各県委員長より参加者、作品など基本データと画像ファイルを県内選出次第に開催県部門事務局へ送付いただくことにより、開催県側で準備時間を捻出させていただきます。ご理解いただきご協力ください。

【美工Ⅰ】

(1) 参加校が提出する書類と提出先、提出期限

- ア (共通様式②) 「部門共通参加申込書」 (郵送及びメール)
各県高文連事務局へ11月11日(金)までに提出。
- イ (美工様式①) 「美術・工芸部門参加申込書」 (メール)
(美工様式②) 「美術・工芸部門作品集用写真票・出品票」 (メール)
(美工様式③) 「行事参加宿泊一覧」 (メール)
「作品画像データ」 (メール)
各県専門委員長(事務局)へ別表記載の期日までに提出。

※美工様式①②③の入ったファイル名に「県名・学校名」を入力する。

※作品画像データは、300万画素以上で、ファイル名を「県名・校名・参加生徒氏名」で入力する。例「佐賀・佐賀西・佐賀太郎.jpg」

(2) 各県専門委員長が提出する書類と提出方法

- ア (共通様式①) 「第6回全九州高等学校総合文化祭推薦書」 (郵送)
各県高文連事務局の指定日までに提出。
- イ (美工様式①) 「美術・工芸部門参加申込書」
(美工様式②) 「美術・工芸部門作品集用写真票・出品票」
(美工様式③) 「行事参加宿泊一覧」
(美工様式④) 「出品生徒・作品名一覧」
(美工様式⑤) 「美術・工芸部門 役員・搬出指定業者名簿報告書」
(美工様式⑥) 「美術・工芸部門作品梱包表示票」
作品画像データ 佐賀/部門大会事務局宛 (P4,6参照) へ別表記載の期日
までに提出。(メールまたは郵送〔CD-R〕)

※メールの場合、参加校から提出された美工様式①②のファイル名に「県名・学校名」が入力されているか確認する。

また、美工様式③④⑤⑥のファイル名に「県名」を入力して送信する。

※郵送の場合、CD-Rの表面に、「県名」と「作品画像データ」または「書類用」と記入し、データは同一メディアで提出しても構わない。

8 講評会・体験交流会の講師
予定なし

9 宿泊等申込書について

各参加校は、開催県高文連HPより、【美工Ⅳ-1】『宿泊・弁当サポート (JTB OA-SYS) 』
を利用されて期日までに下記へ申し込んでください。

佐賀県高等学校文化連盟 (HP) → 第6回全九州高等学校総合文化祭 佐賀大会
→ 宿泊・弁当サポート (JTB OA-SYS) / JTB佐賀支店 Tel: 0952-22-0784
第1期受付: 令和4年9月26日(月) ~ 10月7日(金)
第2期受付: 令和4年11月7日(月) ~ 11月16日()

10 宿泊施設 「未定」

11 活動費 徴収無し

12 交通手段 佐賀市文化会館から佐賀県立美術館までの移動は、貸切バス等を準備する予定です。

13 個人情報に関する取り扱い

九州高等学校文化連盟が、参加申込書、総合開会式や部門別行事出演に関する調査および開催に係る運営要員調査により取得した個人情報(大会参加者の氏名、所属学校名、学年および性別等)は、大会に関する情報提供、PRおよび記録のため、九州高等学校文化連盟が製作する以下の出版物および作品表示に利用します。

【美工Ⅰ】

なお、個人情報は、本人からの申し出により、出版物等へ利用しないことがあります。

○九州高等学校文化連盟が製作する出版物及び作品表示
大会作品集、各部門プログラム、総合開会式プログラム、大会記録映像及び画像、
出品目録、交流会冊子、作品キャプション、本県高文連ホームページ等

14 作品の取り扱いについて

細心の注意を払いますが、破損については責任を負いかねますのでご了承ください。
また、作品展搬入時に破損した作品があった場合、該当参加校教諭に連絡をいたしますが、
修復作業については、原則として佐賀県高等学校文化連盟美術・工芸専門部に一任をお願いいたします。

15 お問い合わせ先

佐賀県高等学校文化連盟美術・工芸専門部 専門委員長 福田 敦 (フクタ アツシ)
〒840-0041 佐賀県佐賀市城内 1-4-25
TEL:0952-24-4331 / FAX:0952-25-7041
佐賀県立佐賀西高等学校内 E-mail : fukuta-atsushi-a@education.saga.jp
携帯 090-8832-8159 (緊急時のみ)

【美工Ⅰ】

別添資料 公文等書類の提出および作品搬出入について【美術・工芸部門】

1 公文等書類の種類・記入方法および発送と提出について

(1) 関係書類 (佐賀県高文連HPよりダウンロードして下さい)

- 【美工Ⅰ】実施要項(PDF)
- 【美工Ⅱ】参加申込(Excel)
- 【美工Ⅲ】宿泊・弁当サポート案内等(JTB OA-SYS)
- 生徒交流会要項(PDF) 後日案内します

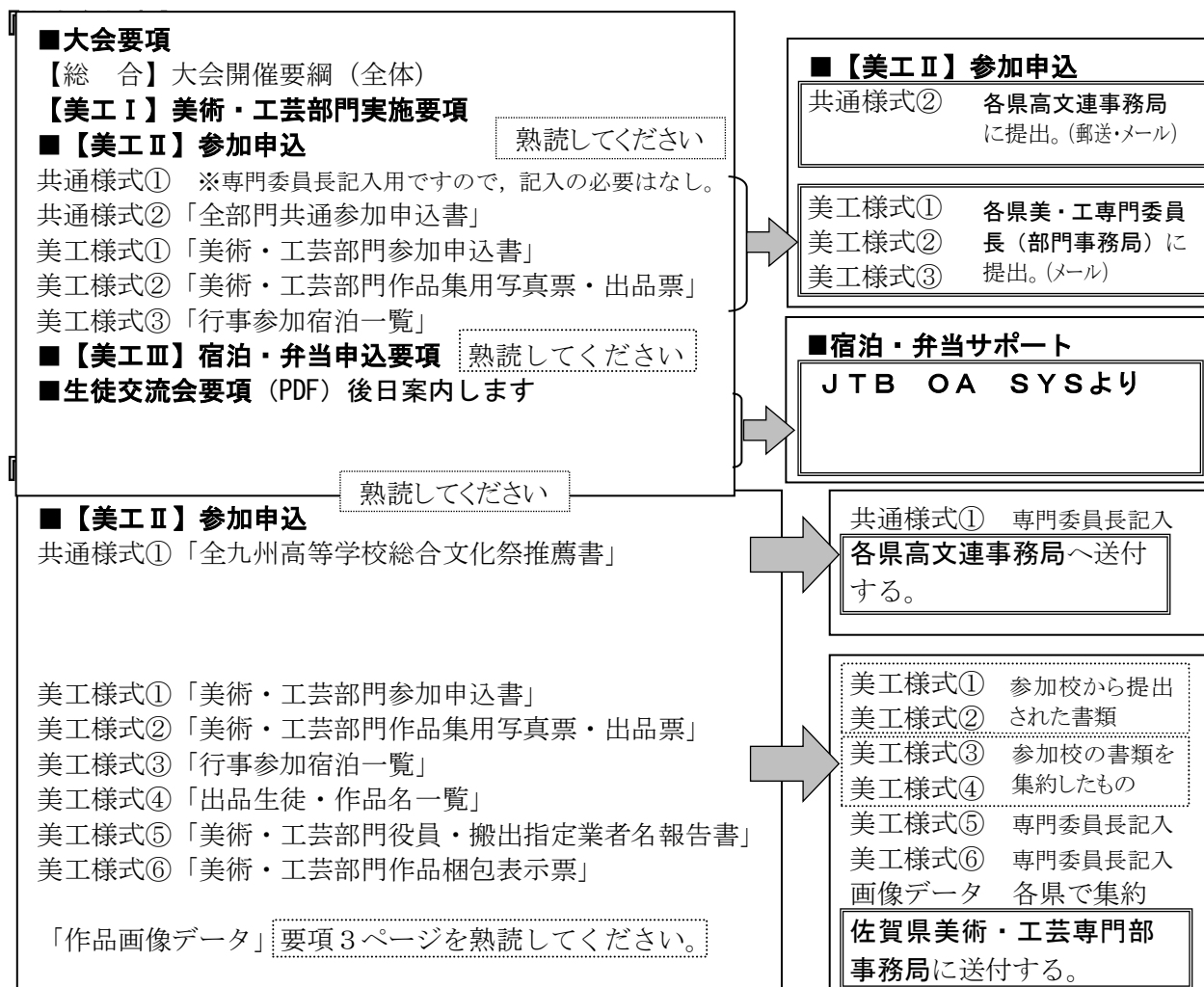

※共通様式①, 美工様式③④⑤⑥, 作品画像データは, 各県美術・工芸専門委員長で最終的にとりまとめるものです。提出方法の詳細は, (3) 各学校・各県からの提出の流れを参照してください。

(2) 文書等の流れ

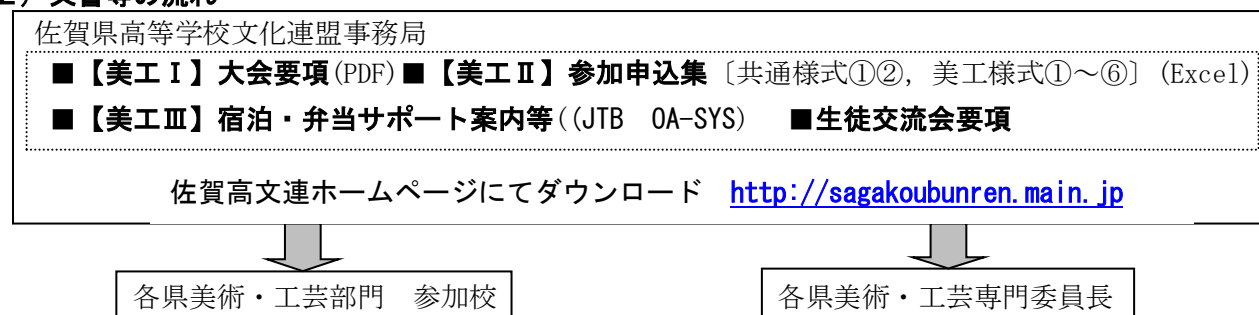

【美工 I】

(3) 各学校・各県からの提出の流れ

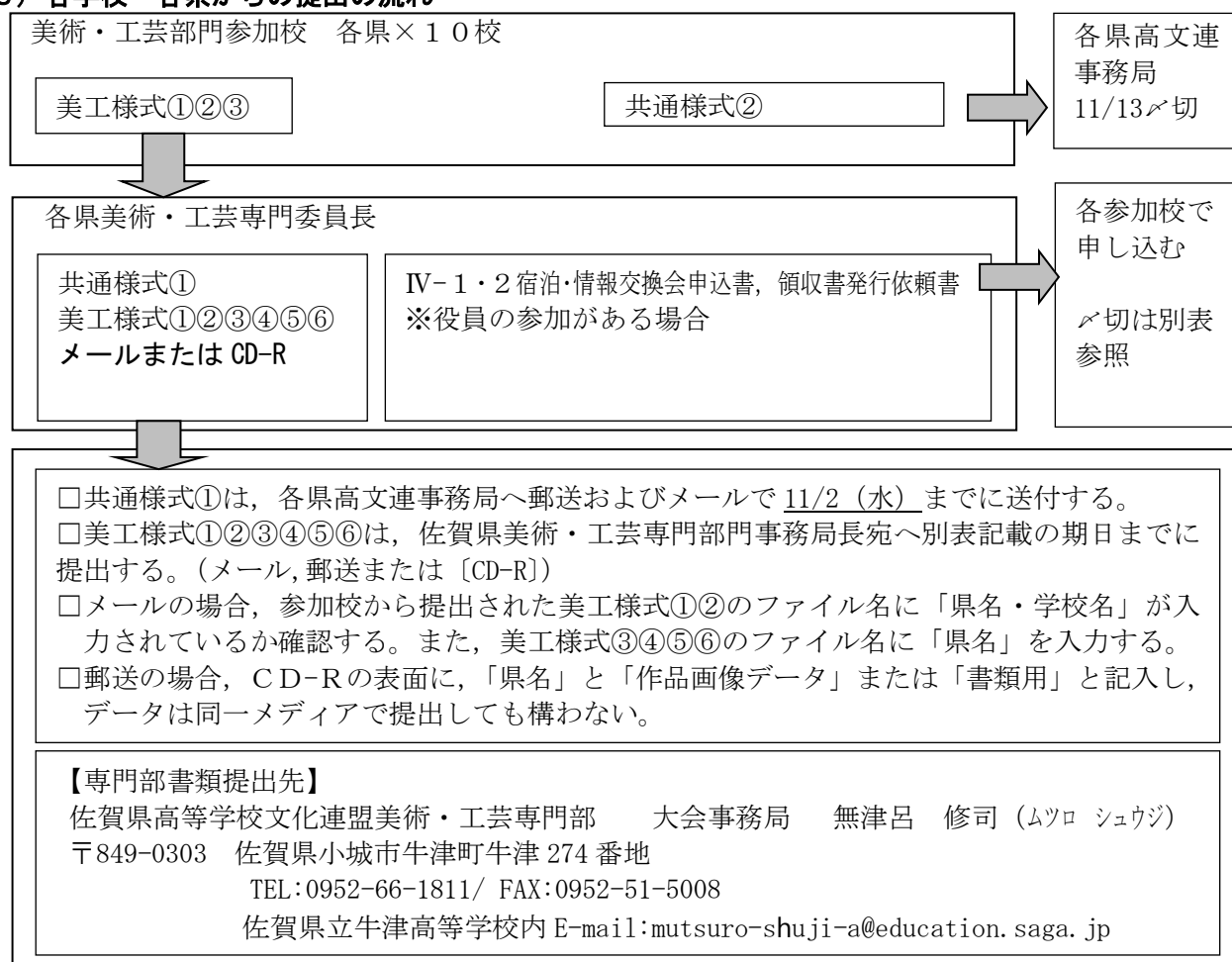

2 作品の搬出入について

(1) 搬入

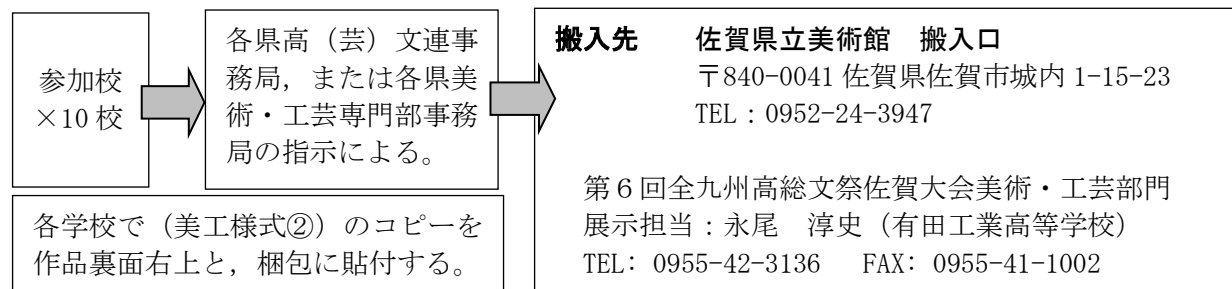

各県専門委員長は、作品を梱包した外箱の表面に必ず美工様式⑥と美工様式②のコピーを貼付する。

搬入日時 令和4年12月5日(月) ★10:00~12:00必着
※各県で一括して、搬入先へ搬入する。
※時間帯については、美工様式⑤にて調査後、開催県部門事務局で調整する。

(2) 搬出

搬出日時 令和4年12月11日(日) 16:00~18:00 (県別に時間を設定)
佐賀県立美術館 搬入出口
〒840-0041 佐賀県佐賀市城内 1-15-23 TEL: 0952-24-3947
※作品は各県指定業者により搬出。各県指定の宛先へ着払いで返送。

【美工Ⅰ】

別表 各県ごとの書類等の提出〆切は下表のとおりです。

表1 参加校 →各県専門委員長，各県高文連事務局 書類の提出〆切一覧

書 類	福岡	鹿児島	大分	佐賀	長崎	熊本	宮崎	沖縄
共通様式② 全部門共通参加申込書	11/11 (金)	11/11 (金)	11/15 (火)	11/15 (火)	11/11 (金)	11/11 (金)	11/11 (金)	11/11 (金)
美工様式① 部門参加申込書	※各県専門委員長 もしくは 各県高文連事務局から 指定された期日までに提出してください							
美工様式② 作品集用写真票・出品票								
美工様式③ 行事参加宿泊一覧								
画像データ 作品写真								
宿泊申込(美工Ⅳ-1) ※株式会社 JTB へ申し込む								

※今回、県内作品選出が遅く、九州総文祭大会までの期間が短いため、別表のように県別に書類等の提出時期に幅を持たせて設定しています。また、各県委員長より参加者、作品など基本データと画像ファイルを県内選出次第に開催県部門事務局へ送付いただくことにより、開催県側で準備時間を捻出させていただきます。ご理解いただきご協力ください。

※提出〆切に間に合わない場合は、各県高文連事務局か専門委員長に相談してください

表2 各県専門委員長 →開催県部門事務局（佐賀県） 書類の提出〆切一覧

書 類	福岡	鹿児島	大分	佐賀	長崎	熊本	宮崎	沖縄
美工様式① ※参加校から提出された書類 部門参加申込書	11月9日(水)		11月16日(水)		11月9日(水)			
美工様式② ※参加校から提出された書類 作品集用写真票・出品票								
美工様式③ ※参加校の書類を集約したもの 行事参加宿泊一覧								
美工様式④ ※参加校の書類を集約したもの 出品生徒・作品名一覧								
美工様式⑤ ※委員長が記入 役員・搬出指定業者名報告書	各県委員長は、参加者氏名、学校、学年、作品題名、分野など基本データと画像ファイルを県内選出次第に開催県部門事務局（牛津高校：無津呂）へ送付してください。							
美工様式⑥ ※委員長が記入 作品梱包表示票								
画像データ ※参加校のデータを集約したもの 作品写真								
宿泊申込(美工Ⅳ-1・2) ※JTBへ申し込む								

※提出〆切に間に合わない場合は、開催県専門委員長（部門事務局）に相談してください

共通様式① 全九州高総文祭推薦書	11/2 (水)	11/2 (水)	11/11 (金)	11/11 (水)	11/2 (金)	11/2 (水)	11/2 (水)	11/2 (水)
共通様式② ※参加校が提出	—	—	—	—	—	—	—	—

【美工 I】

表 1、表 2 をまとめて一覧表にしました。(参考資料)

	令和4年度 各県総文祭 審査日	共通様式① 【推薦書】 各県専門部 ↓ 各県 高文連事務局	共通様式② 【参加申込書】 参加校 ↓ 各県 高文連事務局	共通様式③ 各県 高文連事務局 ↓ 全九州大会 実行委員会	参加者データ 1.学校名 2.学年 3.参加者名 4.作品題名 5.作品画像 各県専門部事務局 ↓ 開催県専門部事務局	美工様式 ①②③④⑤⑥ 参加校～ 各県専門部事務局 ↓ 開催県専門部事務局
福岡県	前年度	各県高文連が指定 (11月2日)	11月11日	11月18日	11月2日	11月9日
鹿児島県	前年度					
宮崎県	9月22日					
長崎県	10月25日				参加者選定 終了後すぐ	
沖縄県	10月30日					
熊本県	10月31日					
佐賀県	11月6日	各県高文連が指定 (11月11日)	11月15日			11月16日
大分県	11月10日					